

Utenti unici: n.d.

Visite mensili 26.005

7 giugno 2023



La sfida progettuale del costruire moderno passa per la ricerca di una maggior trasparenza dell'involucro edilizio. La presenza di superfici vetrate di ampie dimensioni è diventata una caratteristica fondamentale per attestare il valore di un edificio. Fattore chiave è la scelta di infissi con profili sottili, leggeri e armoniosi, in grado di inserirsi con discrezione in mood stilistici differenti. Come i serramenti in alluminio **Schüco**: grazie alle straordinarie proprietà del materiale - al contempo flessibile e resistente - l'azienda sviluppa soluzioni innovative in termini di tecnologia ed estetica, che consentono versatilità di progettazione e un utilizzo intelligente degli spazi. La tendenza è quella di assottigliare sempre di più i profili di anta e telaio: i confini scompaiono a favore di ambienti aperti e ariosi, la visuale è illimitata, il serramento è cornice di luce.



È proprio questo l'obiettivo della nuova generazione di sistemi scorrevoli a libro **Schüco AS FD (Folding Door)**: dar vita a un involucro leggero ed essenziale, con generose aperture e geometrie libere. I sistemi sono stati concepiti per massimizzare l'apporto di luce naturale come veicolo di benessere e per migliorare la percezione degli spazi attraverso diverse configurazioni possibili. Diverse le tipologie di apertura e chiusura tra le quali scegliere. Le soluzioni di chiusura risultano molto accattivanti dal punto di vista del design, con transizioni complanari e accessori in gran parte nascosti.



Da chiuso, infatti, Schüco AS FD libera la vista sul panorama, col minimo ingombro; in apertura, invece, le ante possono essere ripiegate in pacchetti di spessore ridotto (da qui la definizione "a libro") e spostate completamente a lato.

Il risultato è un'estetica minimalista e bidimensionale, che garantisce ampiezza di apertura e agevole passaggio senza gradini, sfalsamenti o elementi sporgenti. Il design minimale è preservato e valorizzato dalla complanarità tra ante e telaio e da prospetti snelli e lineari.

Schüco AS FD trova perfetta collocazione sia nel residenziale che nel commerciale: capace di trasformare gli ambienti con composizioni space saving, funge da "collegamento trasparente" tra interni ed esterni e facilita l'accesso nei luoghi pubblici come ristoranti e negozi. Durevole nel tempo, resiste anche alle sollecitazioni più frequenti.



Disponibile in due diverse profondità costruttive - 75 o 90 mm - Schüco AS FD è dotato di montanti centrali in vista di soli 90 mm e di un telaio che può essere parzialmente integrato nella muratura. Il vantaggio è un miglior rapporto telaio-vetro: profili minimali che supportano la realizzazione di grandi specchiature, con ante di larghezza massima 1.500 mm, altezza di 3.500 mm (nella versione AS FD 90.HI) e peso massimo di 150 kg.

Schüco AS FD permette di configurare lo scorrevole a libro a seconda delle necessità: l'impacchettamento può avvenire verso l'interno o verso l'esterno, con un numero di ante libero e anche diverso sui due lati (configurazione ad ante contrapposte). Con anta battente il sistema può fungere da porta d'ingresso e favorire spostamenti rapidi.



La modularità del sistema si ritrova anche nelle tre differenti tipologie di soglia a disposizione:

- **soglia ribassata da 4 mm**: indicata per gli ingressi più frequentati. Evita il rischio d'inciampo e garantisce un accesso agevolato a qualsiasi utente, favorendo chi può avere difficoltà di movimento come anziani e bambini;

- **soglia a incasso da 15 mm**: parzialmente incassata nella pavimentazione, dispone di una rampa di accesso laterale esterna che ne semplifica l'attraversamento. Questa soluzione permette di ottimizzare l'accessibilità senza rinunciare alle prestazioni di tenuta agli agenti atmosferici;

- **soglia con telaio fisso continuo di 71 mm di altezza**: offre tenuta agli agenti atmosferici e isolamento termico ottimali grazie alla doppia battuta della guarnizione. La versione con apertura verso l'esterno è consigliata nei progetti di ristrutturazione perché il profilo del telaio fisso si adatta a qualsiasi dislivello tra dentro e fuori.

# area

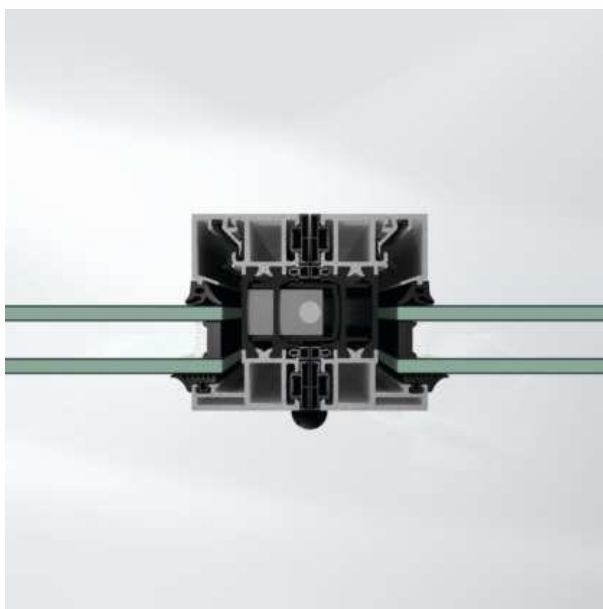
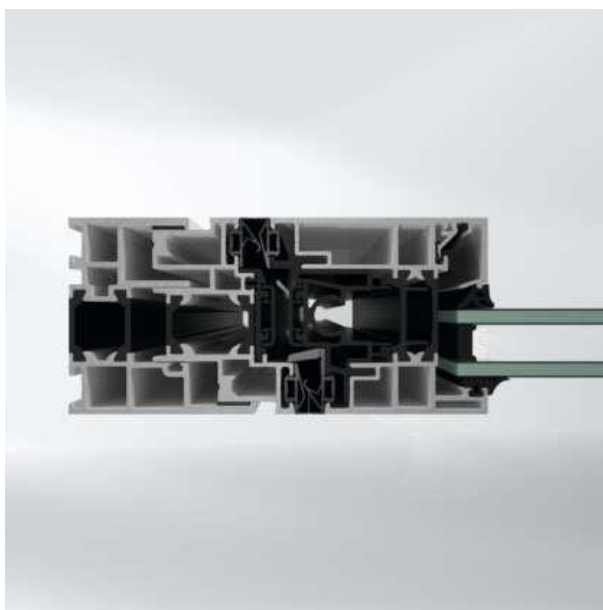
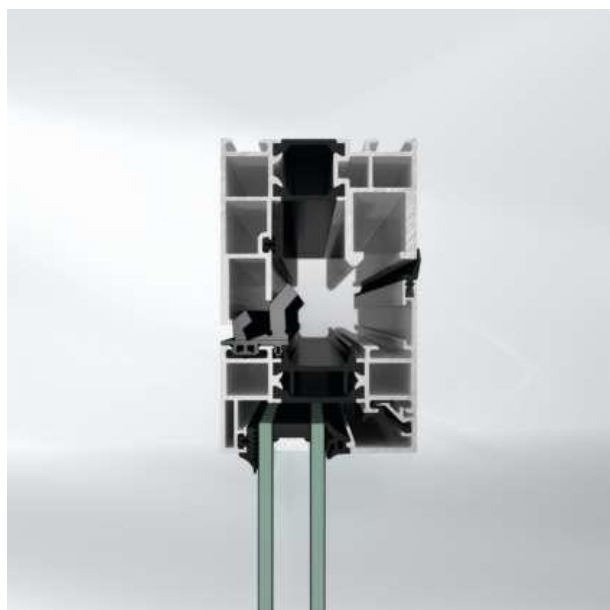
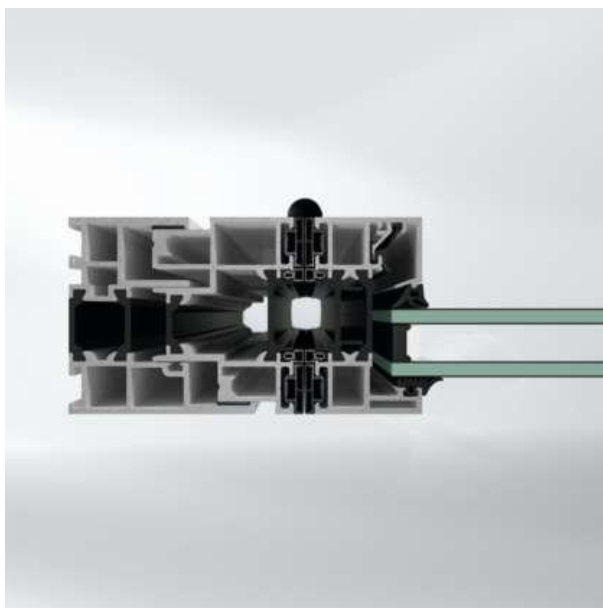
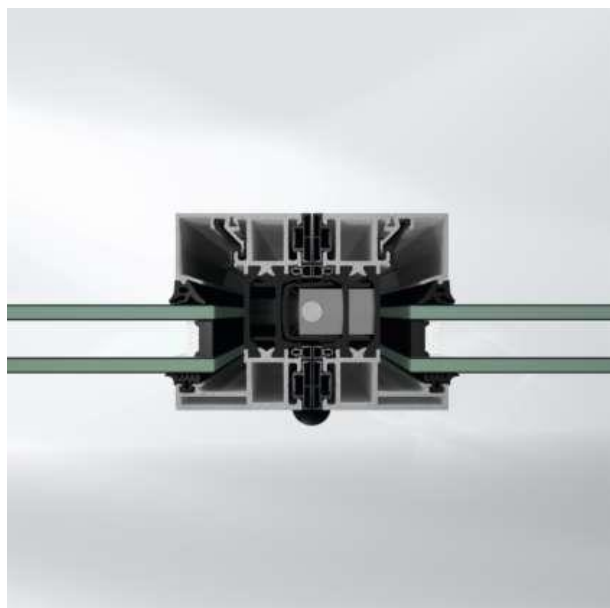

# area





Il tema della sicurezza è una componente fondamentale nella ricerca Schüco. Testato e certificato in classe di sicurezza antieffrazione RC2, Schüco AS FD è arricchito di efficaci componenti che determinano la sua resistenza: dal semplice punto di chiusura in verticale fino a rostri e serrature più sofisticate anche a più punti di chiusura. Le dotazioni sono posizionate a scomparsa all'interno dei profili e, anche ad ante aperte, non si vedono.

Con l'ausilio del sensore magnetico di apertura Schüco che è integrato a scomparsa nel profilo e che dialoga con i sistemi di allarme esistenti, è possibile monitorare se gli scorrevoli sono aperti o chiusi, rilevando le intrusioni e garantendo quindi il massimo della protezione.



Grazie alla possibilità di utilizzare vetri spessi (fino a 65 mm nella versione AS FD 90.HI), le prestazioni di isolamento termico (fino a  $U_w = 0.8 \text{ W/m}^2\text{K}$ ) e acustico (fino a  $R_w = 47 \text{ dB}$ ) sono molto elevate. Schüco AS FD può essere installato in contesti rumorosi, con diverse destinazioni d'uso: dalle abitazioni private a strutture ricettive in cui il silenzio è il principale indicatore di comfort, fino ai luoghi di lavoro, a garanzia del benessere delle persone che vivono gli edifici.