

Schüco Integralmaster
in Schüco Fassadensystem FWS 50/60
Schüco Integralmaster
in Schüco FWS 50/60 façade system

Aluminium-Systeme
Aluminium systems

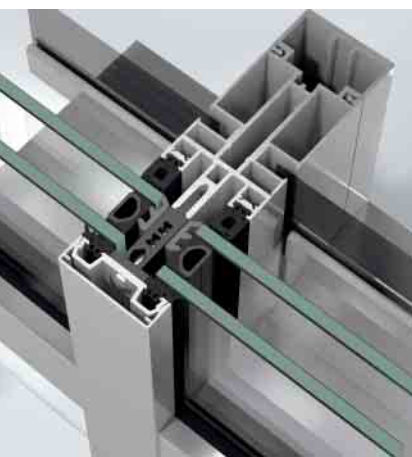

Systemkomponenten
System components



Schüco Integralmaster in Schüco Fassadensystem FWS 50/60	Schüco Integralmaster in Schüco FWS 50/60 façade system
<p>Produktvorteile</p> <ul style="list-style-type: none"> ▪ Doppelfunktion von Blend- und Sonnenschutz ▪ Freie Sichtverbindung nach außen ▪ Kassetten und Seitenführungen nicht auftragend ▪ Nahezu unsichtbar in der Fassade verbautes Rollosystem ▪ Wetterunabhängiges und wartungsarmes System ▪ Erfüllt alle EU- und nationalen Richtlinien ▪ Vollständig in den Riegel einfahrender Fallstab ▪ Keine seitliche Schlitzlichtbildung 	<p>Product benefits</p> <ul style="list-style-type: none"> ▪ Double function of glare protection and sun shading ▪ Clear views to the outside ▪ No bulky cassettes or lateral guides ▪ Virtually concealed in the roller blind system installed in the façade ▪ Weather-resistant, low-maintenance system ▪ Fulfills all EU and national guidelines ▪ Drop bar moves completely into the transom ▪ No light entering from the sides
<p>Verarbeitungsvorteile</p> <ul style="list-style-type: none"> ▪ Sonnenschutzsystem wird vorkonfektioniert, einbaubereit und bereits aufgewickelt in einer geschlossenen Kassette geliefert ▪ Plug-and-play-Anschluss für einfache Montage ohne Verdrahtungsarbeiten ▪ Feinjustierung durch seitlichen Höhenausgleich möglich ▪ Nahtlose Systemintegration in das Schüco Fassadensystem FWS 50/60 ▪ Hoher Vorfertigungsgrad 	<p>Fabrication benefits</p> <ul style="list-style-type: none"> ▪ Sun shading system is supplied pre-assembled, all rolled up and ready for installation in a closed cassette ▪ Plug-and-play connection for straightforward installation without wiring work ▪ Fine tuning possible thanks to lateral height adjustment ▪ Seamless integration in the Schüco FWS 50/60 façade system ▪ High degree of prefabrication

Variantenübersicht
Overview of options

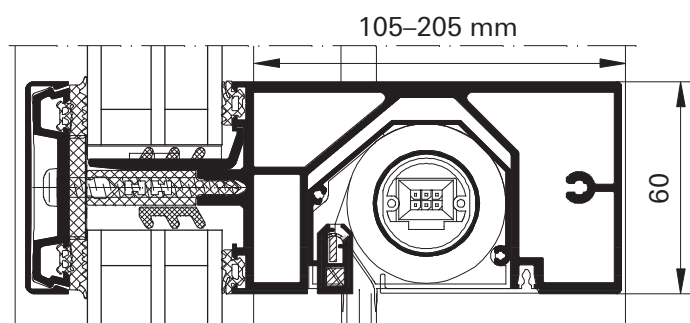
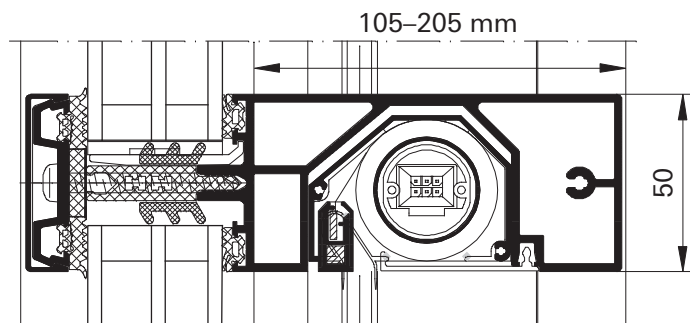

Schüco Integralmaster in FWS 50/60
Verdeckte Integration im Pfosten/Riegel

- 50er-Pfosten mit integrierter Führungsschiene
- 50er- und 60er-Riegel mit Ausnehmung für Integralmaster
- Verfügbar in jeweils 5 Bautiefen

Schüco Integralmaster in FWS 50/60
Concealed integration in the mullion/transom

- 50 mm mullion with integrated guide track
- 50 mm and 60 mm transom with recess for Integralmaster
- Available in 5 basic depths

Schüco Integralmaster in Schüco Fassadensystem FWS 50/60
Schüco Integralmaster in Schüco FWS 50/60 façade system

Technische Daten Technical data	Schüco Integralmaster in FWS 50/60 Schüco Integralmaster in FWS 50/60
Verschattung Shading	
Sonnenschutz Sun shading	■
Blendschutz Glare protection	■
Sichtschutz Screening	■
Hitzeschutz Protection from heat	■
Außenbezug View to outside	■
Einbau und Integration Installation and integration	
Schüco Fassadensystem FWS 50/60 Schüco Facade System FWS 50/60	■
Ansicht und Behangfarbe Appearance and blind colour	
Behangtyp Blind typ	Folie mit Silber-Reflexionsbeschichtung/Textilbehang Film with silver reflective coating/fabric blind
Folienauswahl Choice of films	SHGS 03, SHGS 10, SHGSG 03, SHWS 00, SHBLS 00
Transparenz Transparency	0%, 3%, 10%
Textilauswahl Choice of fabrics	TC 3011, TC 3012, TC 3013, TC 2051, TC 2053, TC 2055
Behangführung Blind guide	
Profilintegriert Integrated in the profile	Folien- und blickdichte Textilbehänge mit Silber-Reflexionsbeschichtung Foils and opaque textile blinds with reflective silver coating
Abmessungen Dimensions	
Minimale Breite in mm Minimum width in mm	400
Minimale Höhe in mm Minimum height in mm	400
Maximale Breite in mm Maximum width in mm	1.500–1.800 (je nach Folien- bzw. Stoffauswahl) 1500–1800 (depending on the foil/material selected)
Maximale Höhe in mm Maximum height in mm	4.000 (60er-Riegel) 4000 (60 mm transom)
Motorantrieb Electric motor	
Bezeichnung Description	24-V-SMI-BUS-Motor
Leistungsaufnahme Power consumption	6 W
Anschluss Connection	Plug-and-play

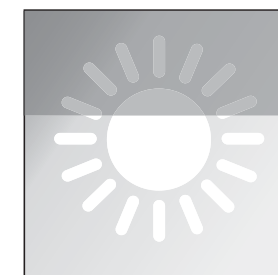

Funktionalität

- Innen liegender Sonnenschutz
- Wärmeschutz durch Reflexions-schicht
- Blendschutz durch Tönung der Folien

Functionality

- Internal sun shading
- Thermal insulation through a reflective layer
- Glare protection by means of tinting the foils



Maximalabmessungen

- Breite: 400–1.800 mm
- Höhe: 400–4.000 mm

Maximum dimensions

- Width: 400 mm–1800 mm
- Height: 400 mm–4000 mm

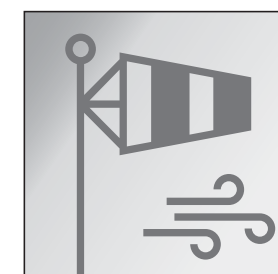

Windstabilität

- Windunabhängiges System

Wind stability

- System unaffected by wind

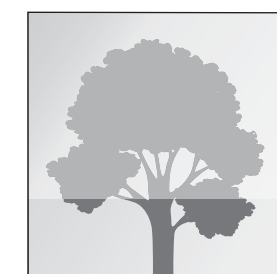

Transparenz
Je nach ausgewählter Folie oder ausgewähltem Textil erfüllt der Integralmaster alle Anforderungen an:

- transparente Behänge
- blickdichte Behänge

Transparency
Depending on the foil or textile selected, Integralmaster meets all the requirements for:

- tTransparent blinds
- tOpaque blinds

Schüco Integralmaster in Schüco Fassadensystem FWS 50/60

Schüco Integralmaster in Schüco FWS 50/60 façade system



Aktiver Sonnen-, Blend- und Sichtschutz leistet einen wichtigen Beitrag zur Energieeinsparung in modernen Wohn- und Objektbauten und steigert das Wohlbefinden der Nutzer. Zusätzlich sorgen intelligente Steuerungssysteme für höchsten Komfort und maximale Funktionalität.

Active sun shading, glare protection and screening can make an important contribution to saving energy in modern residential and commercial buildings, while simultaneously improving the wellbeing of their users. Intelligent control systems also ensure the highest levels of comfort and maximum benefits.

Schüco International KG
www.schueco.com

www.schueco.de/sonnenschutz
www.schueco.de/sun-shading

Folgen Sie uns:
Follow us:



Schüco – Systemlösungen für Fenster, Türen und Fassaden

Die Schüco Gruppe mit Hauptsitz in Bielefeld entwickelt und vertreibt Systemlösungen für Fenster, Türen und Fassaden. Mit weltweit 5.650 Mitarbeitern arbeitet das Unternehmen daran, heute und in Zukunft Technologie- und Serviceführer der Branche zu sein. Neben innovativen Produkten für Wohn- und Arbeitsgebäude bietet der Gebäudehüllenspezialist Beratung und digitale Lösungen für alle Phasen eines Bauprojektes – von der initialen Idee über die Planung und Fertigung bis hin zur Montage. 12.000 Verarbeiter, Planer, Architekten und Investoren arbeiten weltweit mit Schüco zusammen. Das Unternehmen ist in mehr als 80 Ländern aktiv und hat in 2019 einen Jahresumsatz von 1,750 Milliarden Euro erwirtschaftet. Weitere Informationen unter www.schueco.de

Schüco – System solutions for windows, doors and façades

Based in Bielefeld, the Schüco Group develops and sells system solutions for windows, doors and façades. With 5650 employees worldwide, the company strives to be the industry leader in terms of technology and service today and in the future. In addition to innovative products for residential and commercial buildings, the building envelope specialist offers consultation and digital solutions for all phases of a building project – from the initial idea through to design, fabrication and installation. 12,000 fabricators, developers, architects and investors around the world work together with Schüco. The company is active in more than 80 countries and achieved a turnover of 1.750 billion euros in 2019. For more information, visit www.schueco.com

SCHÜCO



The "Schüco" logo and other logos are protected in Germany and various international markets. We will provide detailed information upon request.

Das Zeichen „Schüco“ und andere sind in Deutschland und diversen internationalen Märkten geschützt. Auf Nachfrage erteilen wir detaillierte Auskunft.

P 4503/11.20/Printed in Germany
Änderungen und Irrtümer vorbehalten. Abbildungen ähnlich.
We reserve the right to make technical changes and to correct errors. Products may differ from illustrations.